

# SKJUTSPJÄLLVENTIL AL 48-B4400

## Icke stigande spindel Dubbsidigt tätande

### Beskrivning

AL 48-B4400 är en dubbelsidigt tätande skjutspjällventil med icke stigande spindel för avstängning.

- Inspänning flänsar PN10
- Anslutning mellan flänsar EN 1092-2 och DIN 2501
- Ventilen kan installeras i valfri position, men vertikal position i horisontella rörledningar rekommenderas.
- Helt tätande genom Nitril-säte som standard
- Epoxy-belagt hus RAL 6005, tjocklek 150 mikron
- Manövrering med handratt
- Bygggländ enligt EN558 serie 20
- Testad enligt EN 12266-1, DIN 3230, BS 5154 och ISO 5208
- Tillval: DN 450-600 med växel, typ AL 48-B4400-08

### Tryck/Temperatur

<b>Max. temperatur:</b>	-10°C - +80°C		
<b>Max. arbetstryck:</b>	DN 50-250:	10 bar	
	DN 300-450:	7 bar	
	DN 500-600:	4 bar	

### Godkännande

CE/PED 2014/68/EU

### Måttuppgifter

DN	L	B	C	H	Ø K	Ø V	n	Ø M	Vikt kg
50	43	126	63	283	125	200	4	4 x M16	9
65	46	140	69	308	145	200	4	4 x M16	10
80	46	154	91	333	160	200	8	4 x M16	11
100	52	177	104	378	180	200	8	4 x M16	14
125	56	198	119	423	210	250	8	4 x M16	18
150	56	220	131	474	240	250	8	4 x M20	21
200	60	275	158	593	295	310	8	4 x M20	34
250	68	326	197	685	350	310	12	8 x M20	51
300	78	380	231	792	400	310	12	8 x M20	69
350	78	450	257	900	460	500	16	10 x M20	123
400	102	510	292	978	515	500	16	10 x M24	156
450	114	563	311	1105	500	565	20	14 x M24	200
500	127	626	344	1215	500	620	20	14 x M24	236

### Detalj-/Materialspecifikation

Pos	Antal	Detalj	Material
1	1	Hus	Segjärn EN-GJS-500-7
2	1	Säte	NBR
3	1	Spjällblad	Rostfritt stål 304
4	4	Packning	PTFE
5	2	O-ring	NBR
6	1	Glandpackning	Segjärn EN-GJS-500-7
7	1	Spindel	Rostfritt stål 304
8*	2	Konsol	Stål A45
9	1	Lagring	Brons
10	1	Friktionsbricka	Brons
11	1	Smörjning	Rostfritt stål 304
12	1	Typskylt	Rostfritt stål 304
13	1	Handratt	Gjutjärn EN-GJL-250

\* Förformade delar upp till DN 300



Handratt DN 50-500  
Standard

Växel DN 450-600  
Tillval

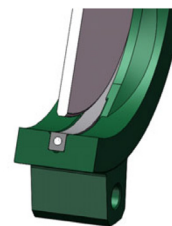

Tät i båda  
flödesriktningarna

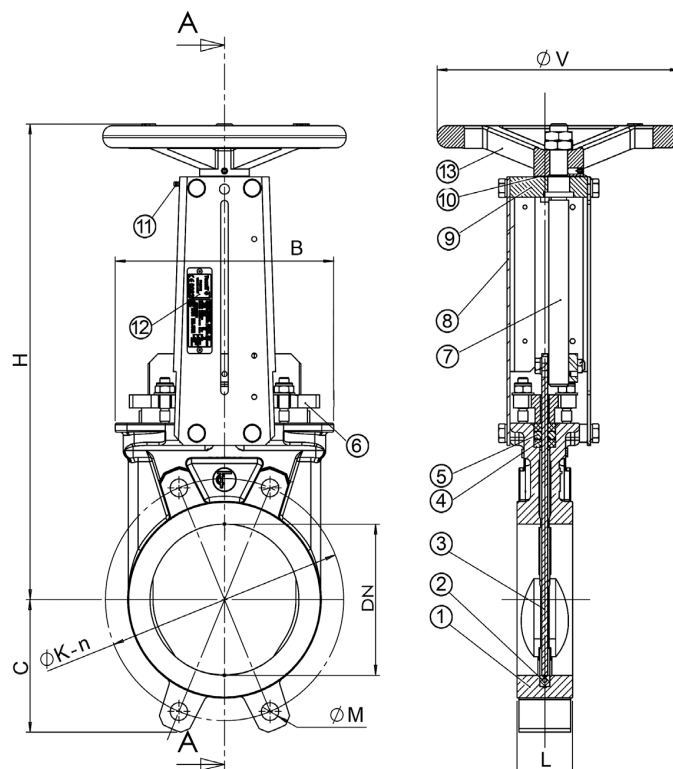

# AXEL LARSSON

Tel +46 10 455 97 00 • sales@axel-larsson.se • www.axel-larsson.se

Huvudkontor: Box 805, SE-194 28 Upplands Väsby, Sweden.